

Schwelldichtung Nr. 125 (höhenverstellbar)

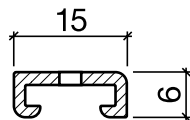

Nr. 125

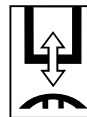
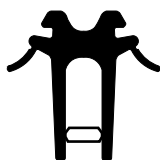

Nr. 654

HEBGO-Halteprofil aus Aluminium

vorgelocht 2,9 mm, alle 150 mm

Lagerlänge 5250 mm (☼ = 20)

- 125.0 blank
- 125.1 farblos eloxiert
- 125.2 bronzefarbig eloxiert

HEBGO-Doppellippendichtung, Silikon-Qualität

Rollen à 25 m

- 654.1 schwarz

HEBGO-Zubehör für höhenverstellbare, schalldämmende Schwelldichtung

- 908.0 1 Tüte reicht für 6 Türen

Inhalt: 20 HEBGO-Gleiter

14 HEBGO-Abschlusskappen aus Kunststoff

Erhältlich in den Farben (bitte bei Bestellung angeben):

dunkelbraun

weiss

grau

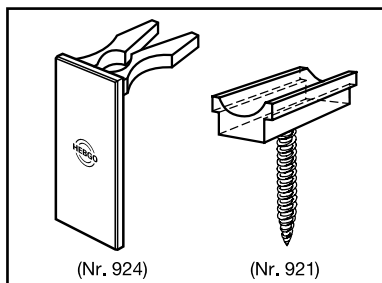

Nr. 908

Vorteile

- kein Bohren und Gewindeschneiden dank vorgelochtem Aluminiumprofil und Gleiter mit Parkerschraube
- durch Drehen des Gleiters in der Höhe 10 mm verstellbar
- auch verwendbar, wenn Boden und Türe nicht parallel verlaufen
- kein Verschleiss

Höhenregulierung der Dichtung bei eingehängter Türe

1. Bestimmung der Höher- oder Tieferstellung
2. Dichtung herausziehen
3. Gleiter drehen (1/2-Drehung = 0,7 mm Differenz)
4. Dichtung einschieben

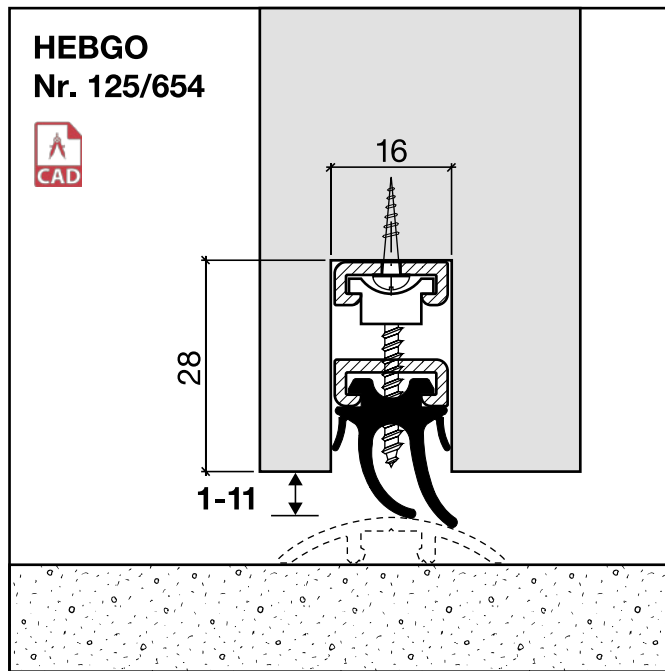
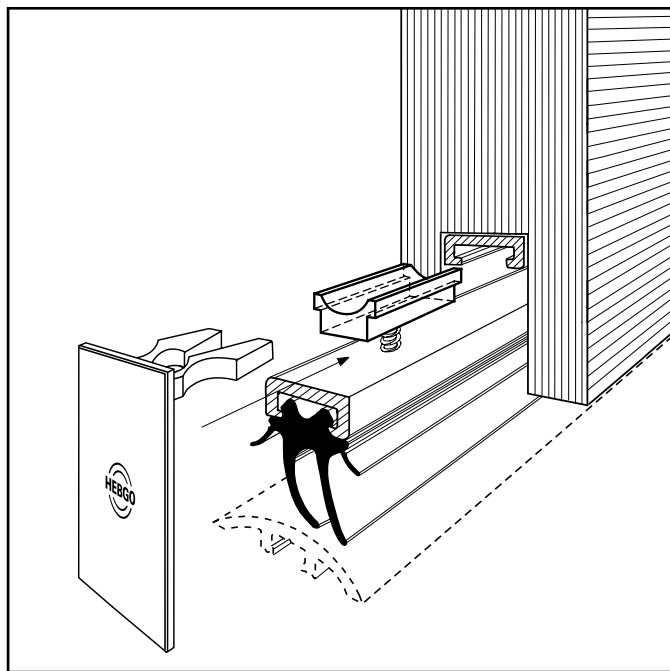

a-Wert (Luftdurchlässigkeit) siehe Seite H. 09



Schalldämmwerte siehe Seiten H. 10 + H. 11

Schwelldichtung, Set Nr. 931

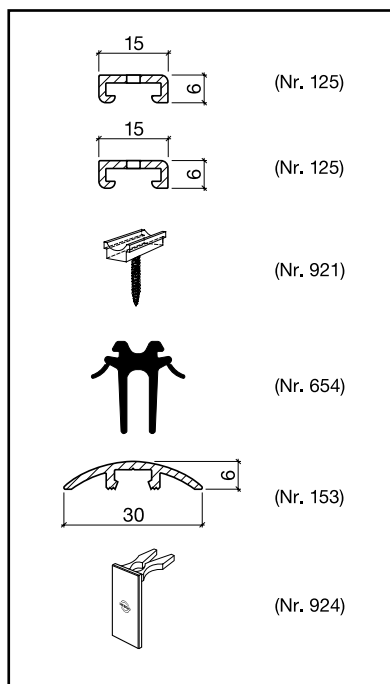
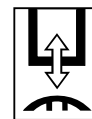

HEBGO-Set für höhenverstellbare, schalldämmende Schwelldichtung

931.0 1 Tüte reicht für 1 Türe, max. 1050 mm breit

Inhalt: 2 Halteprofile, Aluminium farblos eloxiert, inkl. Befestigungsmaterial
 3 HEBGO-Gleiter
 1 Doppellippendichtung
 1 Halbrundprofil, Aluminium blank, inkl. Befestigungsmaterial
 2 HEBGO-Abschlusskappen aus Kunststoff

Erhältlich in den Farben (bitte bei Bestellung angeben):
 dunkelbraun
 weiss
 grau

Nr. 931

Vorteile

- kein Bohren und Gewindeschneiden dank vorgelochtem Aluminiumprofil und Gleiter mit Parkerschraube
- durch Drehen des Gleiters in der Höhe 10 mm verstellbar
- auch verwendbar, wenn Boden und Türe nicht parallel verlaufen
- kein Verschleiss

Höhenregulierung der Dichtung bei eingehängter Türe

1. Bestimmung der Höher- oder Tieferstellung
2. Dichtung herausziehen
3. Gleiter drehen (1/2-Drehung = 0,7 mm Differenz)
4. Dichtung einschieben

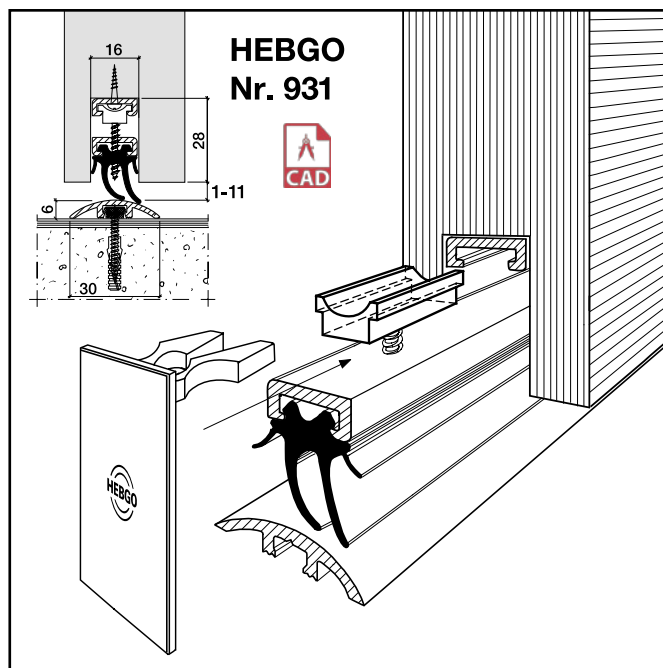

a-Wert (Luftdurchlässigkeit) siehe Seite H. 09



Schalldämmwerte siehe Seiten H. 10 + H. 11